

Артикул: **ПК  
ПР**

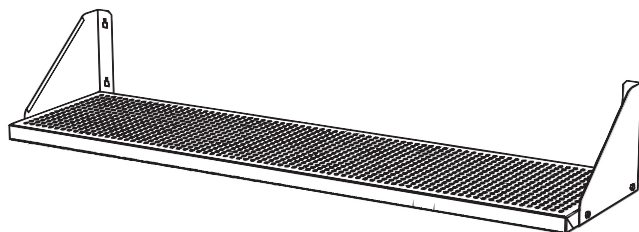

# ПОЛКА НАСТЕННАЯ СПЛОШНАЯ (ПЕРФОРИРОВАННАЯ)

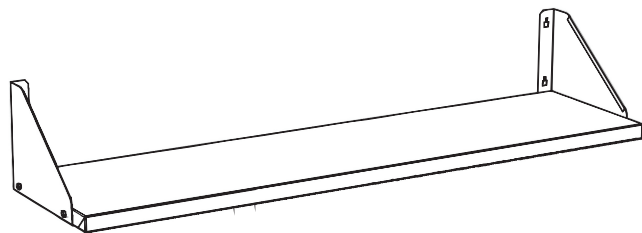

Сертификат соответствия № 0646118

# ТЕХНИЧЕСКОЕ ОПИСАНИЕ

Полки предназначены для хранения и временной расстановки посуды и кухонного инвентаря.

Полка имеет боковые стенки, предохраняющие от падения предметов с нее.

Основание полок может быть как сплошное ПК, так и перфорированное ПР.

Изделия разборные и поставляются в удобной упаковке, что облегчает их транспортировку и хранение.

Предприятие ООО «ПКП КОБОР» постоянно расширяет и совершенствует ассортимент выпускаемой продукции, поэтому реальный комплект, внешний вид и технические характеристики изделия могут отличаться от указанных в данном руководстве без ухудшения потребительских свойств.

## КОМПЛЕКТАЦИЯ

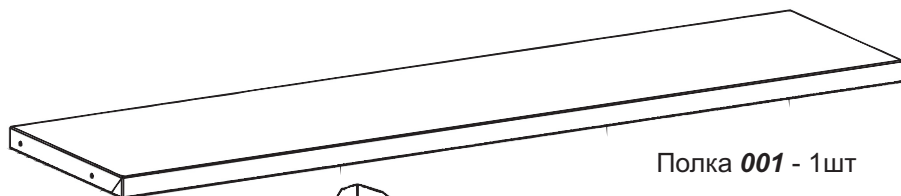

Полка **001** - 1шт

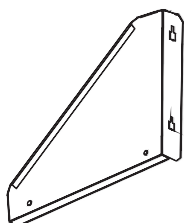

Боковина левая **002** - 1шт

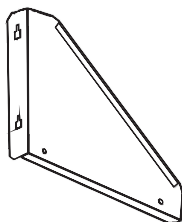

Боковина правая **003** - 1шт



Болт **100** - 4шт



Гайка **101** - 4шт

# ПОРЯДОК СБОРКИ

1

Прикрепить боковины к полке

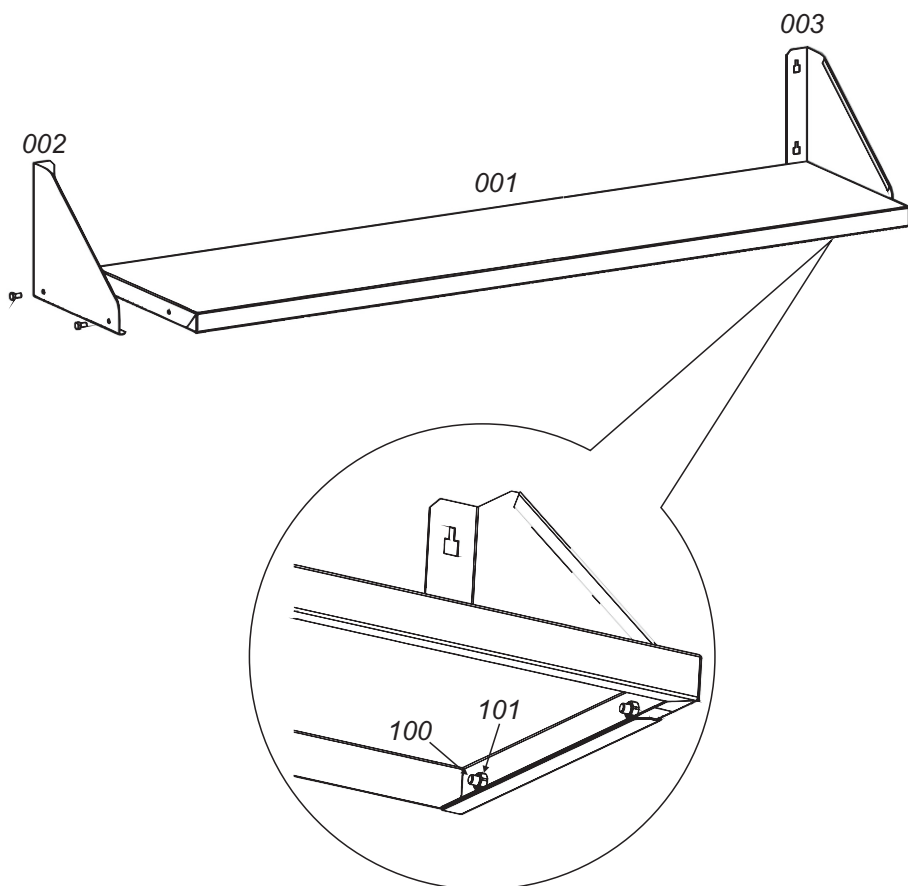

# МАРКИРОВКА

длина, см                      ширина, см

**ПК-120/30**

*ПК - полка сплошная*

*ПР - полка перфорированная*

# МОДЕЛЬНЫЙ РЯД

Полки **ПК (ПР)** выпускаются с техническими характеристиками, приведенными в таблице ниже.

МОДЕЛЬ	ГАБАРИТЫ, мм
ПК-60/30	600х300х300
ПК-90/30	900х300х300
ПК-120/30	1200х300х300
ПК-150/30	1500х300х300
ПК-60/40	600х400х300
ПК-90/40	900х400х300
ПК-120/40	1200х400х300
ПК-150/40	1500х400х300

# ГАРАНТИЙНЫЕ ОБЯЗАТЕЛЬСТВА

Предприятие ООО «ПКП КОБОР» гарантирует нормальную работу изделия в течение 12 месяцев со дня продажи при условии соблюдения правил пользования, изложенных в настоящем руководстве.

Гарантии не распространяются в случае выхода из строя изделия по вине потребителя, в результате несоблюдения требований, изложенных в руководстве по эксплуатации.

Обмен и возврат изделия надлежащего качества осуществляется в течение 15 дней со дня приобретения изделия только при соблюдении следующих требований:

- наличие руководства по эксплуатации на данное изделие;
- наличие платежного документа;
- наличие заводской упаковки;
- изделие должно иметь чистый внешний вид без механических повреждений;
- не производился несанкционированный ремонт.

Гарантийный срок хранения – 12 месяцев со дня выпуска.

В течение гарантийного срока предприятие производит гарантийный ремонт, а после окончания гарантийного срока, возможно, заключить договор на послегарантийное обслуживание по телефону:

**(495) 661-89-68**

# СВЕДЕНИЯ О ПРИЕМКЕ

Полка настенная ПК (ПР) соответствует конструкторской документации и признана годной для эксплуатации.

Дата выпуска \_\_\_\_\_

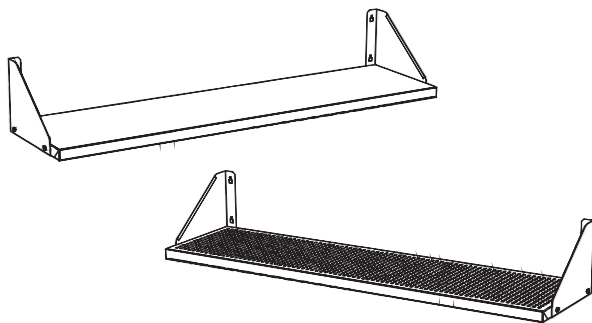

Принято ОТК

м. п.

**КОВОР, Россия, Московская область,  
г. Люберцы, ул. Кирова, д.20-А  
тел/факс: (495) 661-89-68  
*[www.kobor.ru](http://www.kobor.ru)  
[info@kobor.ru](mailto:info@kobor.ru)***